

CUSTOMIZATION
AVAILABLE
PERSONALIZZAZIONE
DISPONIBILE



ΛΕΠΤΟΜΕΡΕΙΕΣ



ΓΕΝΙΚΑ ΧΑΡΑΚΤΗΡΙΣΤΙΚΑ

- 350lt Βιτρίνα συντήρησης
- Λευκή λαμαρίνα εξωτερικά και εσωτερικά
- Στατικής ψύξης με υποβοήθηση ανεμιστήρα
- Αυτόματη απόψυξη μέσω κύκλου συμπίεστή
- Κυκλοπεντάνιο ως Παράγοντας Αφρού Μόνωσης (45mm σε κάθε πλευρά)
- Ηλεκτρονικός Θερμοστάτης
- Πόρτα με αυτόματη επαναφορά (μη αναστρέψιμη)
- Αφαιρούμενο Λάστιχο πόρτας
- Ρυθμιζόμενες σχάρες: 5 τμχ.
- Ανεξάρτητοι διακόπτες εσωτερικού φωτισμού και μετώπης
- Σκληρωμένο τζάμι ασφαλείας
- Κλειδαριά στον βασικό εξοπλισμό
- Εσωτερικός κάθετος φωτισμός LED (με ανεξάρτητο διακόπτη)
- 2 Ρυθμιζόμενα ποδαράκια + 2 κάστορες στη πλάτη

ΤΕΧΝΙΚΕΣ ΠΡΟΔΙΑΓΡΑΦΕΣ

Χωρητικότητα	328 L
Θερμοκρασία	0° ~ +10°C
Κατανάλωση	3 kWh/24h
Ονομαστική ισχύς	140 W
Επίπεδο θορύβου	45 dB(A)
Καθαρό Βάρος	83 Kg
Μεικτό βάρος	89 Kg
Εξωτερικές διαστάσεις (ΠχΒχΥ σε mm)	595x608x1979
Εσωτερικές διαστάσεις (ΠχΒχΥ σε mm)	510x450x1306
Διαστάσεις συσκευασίας (ΠχΒχΥ σε mm)	682x705x2070
Ποσότητα φόρτωσης 20"/40"/40"ΗQ	24/51/51

ΠΙΣΤΟΠΟΙΗΤΙΚΑ

CE RoHS

ΔΙΑΣΤΑΣΕΙΣ ΠΡΟΪΟΝΤΟΣ

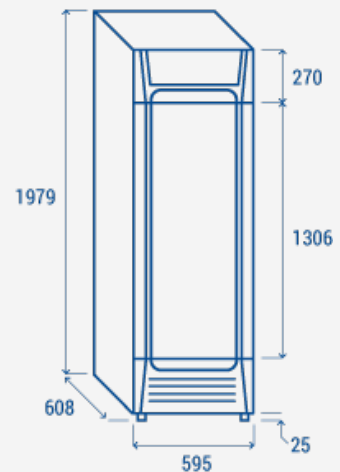

COOL HEAD EUROPE
We make the world a cooler place



www.coolheadeurope.com